

SCR

PET kristályosító



Rozsgamentes acél munkafelület ellenáll a víznek és egyéb más anyagoknak



Por gyűjtő ciklon



Kerekek biztosítják az eszköz könnyű mozgathatóságát



Korszerű vezérlő



Harmatpont monitor
lehetőséget ad rá, hogy ellenőrizzük az aktuális szárítás ilevegő harmatpontját

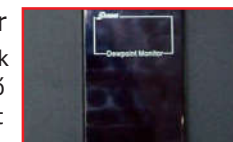

SCR

PET kristályosító



Az SCR PET kristályosító egy zárt hurkú meleg levegős szárító egy keverő csigával a hőszigetelt tartályon belül, amely megakadályozza a granulátum összeolvadását. Ez a rendszer leginkább fűtő elemeket tartalmaz, szigetelt garattal és keverő csigával.

Tulajdonságok

- A keverőgép fix sebessége gondoskodik róla, hogy az anyagok ne ragadjanak össze a művelet során.
- Magas kristályosító teljesítmény, hatékony szárítás.
- Dupla túlfűtési védelem a mechanikai meghibásodások ellen.
- A munkafolyamat hőfokát érzékelők figyelik.
- Alaptartozék lábak, szintkapcsoló, és kezelő rendszer.
- Használható párologtatóval.
- Automata töltő, mágneses alap, garattartály, szívó berendezés opcionálisak az anyagszállításhoz.
- Opcionális szállítócsiga.
- Igény szerint, kialakítható, hogy megfeleljen a világ összes konnektor típusához (PI: CE, UL, CSA, JIS, stb..)

SCR

PET kristályosító



Műszaki adatok

Modell	SCR-160U	SCR-450U	SCR-900U	SCR-1600U	SCR-2500U
Verzió	B	D	D	D	A
Fűtési teljesítmény (kW)	12	24	48	96	134
Fúvó teljesítmény (kW)	0.55	2.2	3	7.5	15
Keverő motor teljesítmény (kW)	0.25	0.55	1.5	2.2	4
Max. teljesítmény (kg/óra)	50	150	300	500	750
Garat mérete (L)	160	450	900	1600	2500
H (mm)	2380	3850	4550	5350	5710
H1 (mm)	280	720	1040	820	890
H2 (mm)	380	1060	1185	1240	1270
H3 (mm)	-	-	5260	6010	6260
W (mm)	1040	2370	2890	2510	3700
W1 (mm)	1140	1440	1930	2160	2310
W2 (mm)	-	800	800	-	800
W3 (mm)	-	-	3640	3295	4400
W4 (mm)	-	-	2020	2200	2360
fázis A (")	3	5	6	8	8
fázis B (")	4	4	5	5	5
Tömeg (kg)	235	500	865	2290	2790

SCR

PET kristályosító



Vázlatrajzok

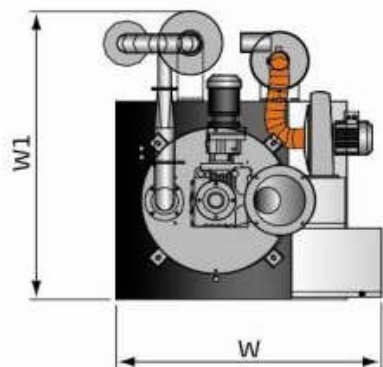
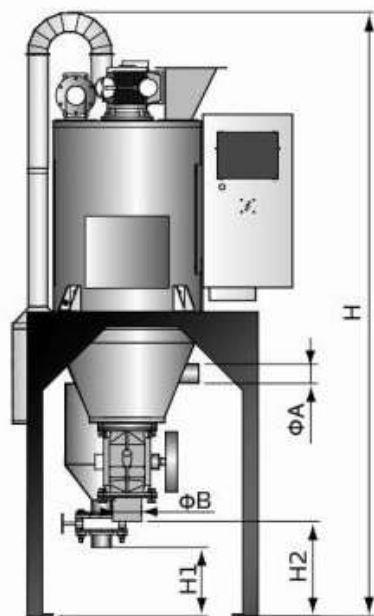

SCR-160U

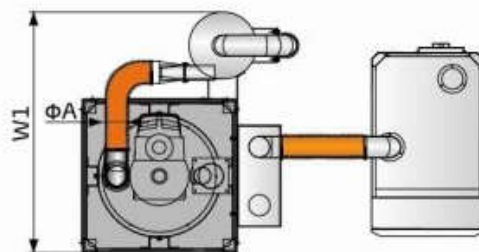
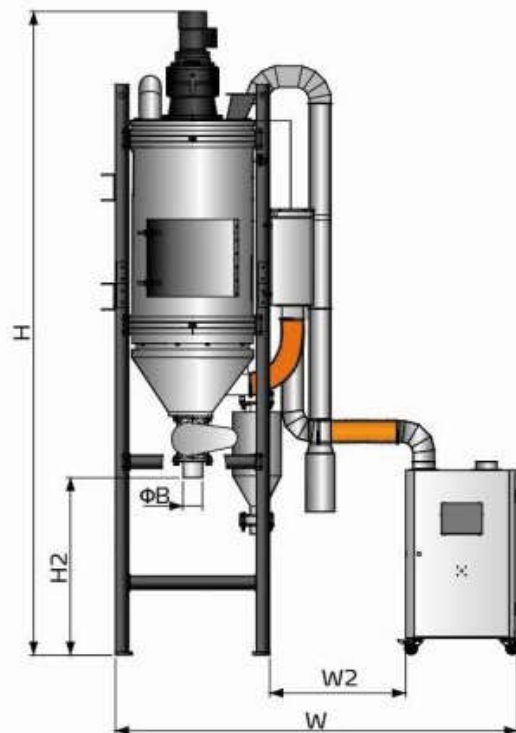

SCR-450U

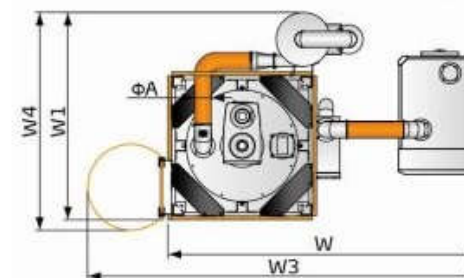
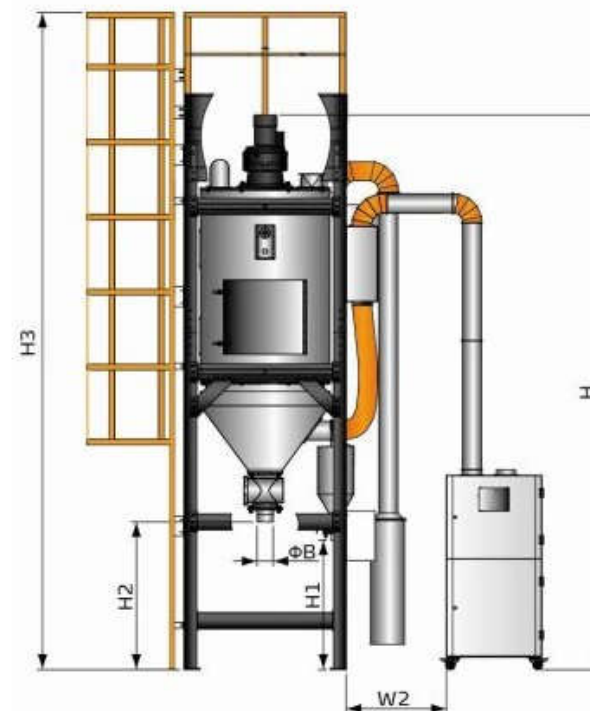

SCR-900U

SCR

PET kristályosító



Vázlatrajzok

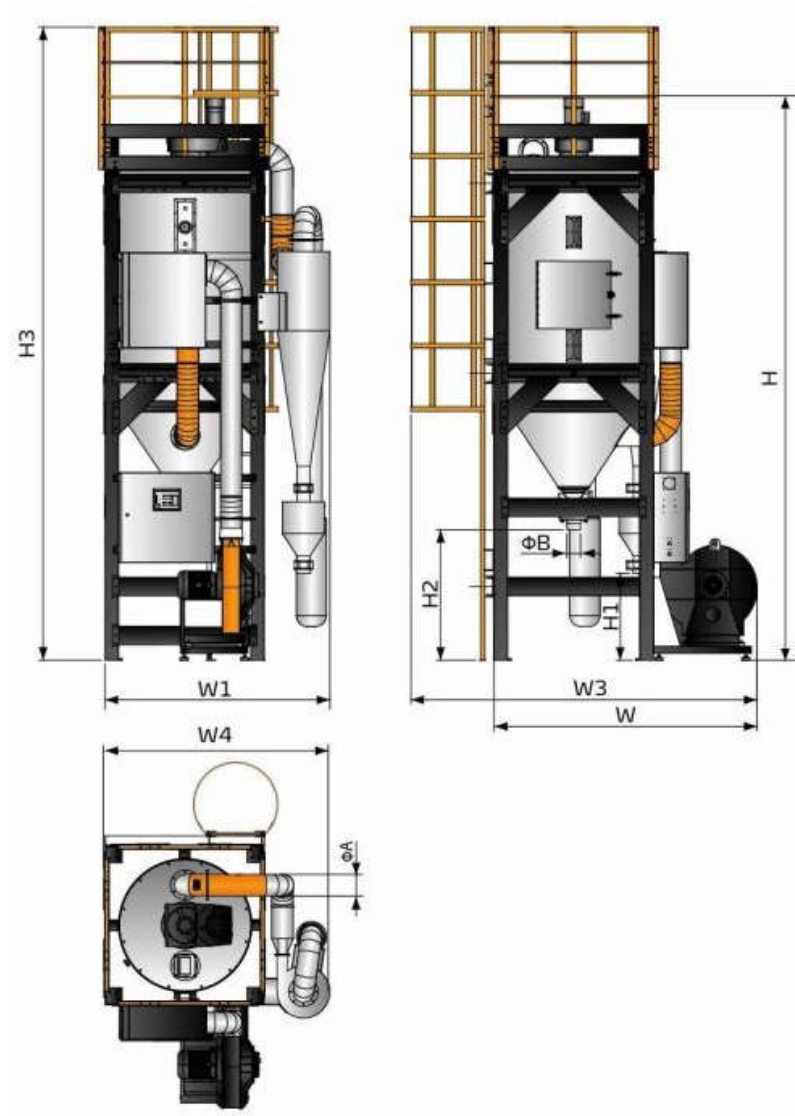

SCR-1600U

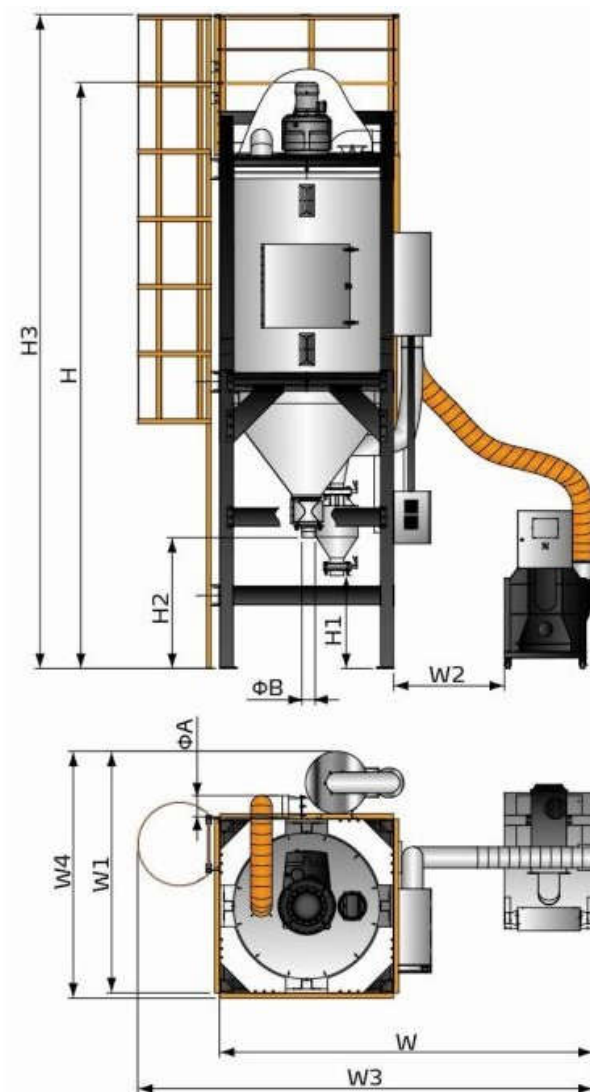

SCR-2500U

SCR

PET kristályosító



Működés elve

